

FORD TRANSIT V363 MINIBUS



MINIBUS L3H2

MINIBUS L4H3



МАРКЕТИНГОВІ КОМПЛЕКТАЦІЇ¹

ТИП КУЗОВА

ДОВЖИНА

ВИСОТА

ПОВНА МАСА (кг)

КАТЕГОРІЯ

КІЛЬКІСТЬ МІСЦЬ (з водієм)

MINIBUS 410L
L3H2 165PS
TREND

MINIBUS
460E L4H3
130PS TREND

MINIBUS
460E L4H3
165PS TREND

MINIBUS 460E
L4H3 165PS
VOYAGE

ПАСАЖИРСЬКИЙ АВТОБУС

	MINIBUS 410L L3H2 165PS TREND	MINIBUS 460E L4H3 130PS TREND	MINIBUS 460E L4H3 165PS TREND	MINIBUS 460E L4H3 165PS VOYAGE
ТИП КУЗОВА		ПАСАЖИРСЬКИЙ АВТОБУС		
ДОВЖИНА	L3	L4	L4	L4
ВИСОТА	H2	H3	H3	H3
ПОВНА МАСА (кг)	4 100	4 600	4 600	4 600
КАТЕГОРІЯ	M2	M2	M2	M2
КІЛЬКІСТЬ МІСЦЬ (з водієм)	15	18	18	17

ЦІНИ НА АВТОМОБІЛІ, ГРН^{*}

(ВИРОБНИЦТВО З 01 СІЧНЯ 2026 РОКУ ДО 09 БЕРЕЗНЯ 2026 РОКУ)

2.0 ECOSAVE 130 К.С. ДИЗЕЛЬ	КПП 6-СТ. МЕХАНІЧНА	RWD (задній)	—	3 066 516 [*]	—	—
2.0 ECOSAVE 165 К.С. ДИЗЕЛЬ	КПП 6-СТ. МЕХАНІЧНА	RWD (задній)	2 975 413 [*]	—	3 056 680 [*]	—

ЦІНИ НА АВТОМОБІЛІ, ГРН^{*}

(ВИРОБНИЦТВО З 9 БЕРЕЗНЯ 2026 РОКУ)

2.0 ECOSAVE 165 К.С. ДИЗЕЛЬ	КПП 10-СТ. АВТОМАТИЧНА	RWD (задній)	—	—	—	3 443 557
-----------------------------	------------------------	--------------	---	---	---	-----------

ЦІНИ ЗА КОЛЬОРИ, ГРН*

Frozen White	•
Blazer Blue, Race Red	8 755
Grey Matter, Agate Black, Moondust Silver, Magnetic, Blue Metallic	39 449 [*]

БЕЗПЕКА

СИСТЕМИ БЕЗПЕКИ ТА ДОПОМОГИ ВОДІЮ²

ABS - протиблокувальна система гальм	•	•	•	•
ESP - електронна програма стабілізації	•	•	•	•
TC - протибуксувальна система	•	•	•	•
ROM - система, що протидіє перекиданню автомобіля	•	•	•	•
HLA - система, що допомагає на початку руху вгору	•	•	•	•
Адаптивний круїз-контроль	•	•	•	•
BLIS - інформаційна система «сліпих зон» з оповіщенням про перехресний рух під час руху заднім ходом	•	•	•	•
Collision Mitigation System #2 - система попередження зіткнення:	•	•	•	•
Forward Collision Warning - система запобігання зіткненню виявляє транспортні засоби та перехожих на дорозі попереду, попереджаючи водія про небезпечну дистанцію наближення	•	•	•	•

* Зазначені ціни автомобілів розраховано у гривні станом на 01 червня 2026 року (згідно валютного курсу євро по відношенню до української гривні, що відображено на www.winner.ua: 1 євро = 51,50 гривень).

¹ ТОВ «Віннер Імпорту Україна, Лтд» зберігає за собою право без попередження вносити зміни до технічних характеристик, складу обладнання та вилучати з асортименту певні позиції. Цей прайс-лист не є публічною ofertєю та призначений тільки для інформаційних цілей. Остаточна вартість конкретної моделі автомобіля визначається у Договорі купівлі-продажу на день придбання автомобіля та залежить від моделі та комплектації автомобіля. За довідками про актуальну інформацію просимо звертатися до офіційного дилерського центру Ford.

² Minibus - Bus M2 (пасажирський автобус).
Системи допомоги водію призначені лише для підтримки та не замінюють водію увагу, зосередженість, контроль за автомобілем та безпечну поведінку під час керування. Системи допомоги водію взаємодіють з датчиками, робота яких може бути порушена під впливом певних погодних умов та навколишнього середовища. Будь ласка, ознайомтеся з детальною інформацією щодо роботи та обмежень допоміжних систем, що відображено у Посібнику користувача.

GVM - допустима повна маса.
410L - GVM 4 100 кг, L (LWB) - довга колісна база, довжина кузова - L3.
460E - GVM 4 600 кг, E - довга колісна база з подовженим кузовом, довжина кузова - L4.
L3, L4 - типи довжини кузова, H2, H3 - типи висоти кузова (див. «Технічні характеристики»).

• Обладнання, що присутнє у маркетинговій комплектації автомобіля. — Обладнання, що відсутнє у маркетинговій комплектації автомобіля.

Дилери Ford



ford.ua/dealerships

FORD TRANSIT V363



МАРКЕТИНГОВІ КОМПЛЕКТАЦІЇ	MINIBUS 410L L3H2 165PS TREND	MINIBUS 460E L4H3 130PS TREND	MINIBUS 460E L4H3 165PS TREND	MINIBUS 460E L4H3 165PS VOYAGE
Automated Emergency Braking - система автоматичного екстреного гальмування (якщо водій не застосує заходи задля уникнення зіткнення, гальма можуть спрацювати автоматично)	•	•	•	•
Lane Keeping Alert - система, що відслідковує дорожню розмітку та сповіщає про ненавмисну зміну смуги руху (попереджає завдяки вібрації керма та візуального сповіщення)	•	•	•	•
Lane Keeping Aid - система, що допомагає утримати автомобіль у смугі руху ¹	•	•	•	•
Intelligent Speed Assistance - інтелектуальний обмежувач швидкості	•	•	•	•
Камера огляду 360°	•	•	•	•
Clear Exit Assist - під час відкриття дверей сповіщає про інших учасників руху, що проїжджають повз	•	•	•	•
Допоміжна система автоматичного гальмування під час руху заднім ходом	•	•	•	•
Передні датчики паркування	•	•	•	•
Задні датчики паркування	•	•	•	•
Передні та задні протитуманні фари	•	•	•	•
Подушка безпеки водія	•	•	•	•
Подушка безпеки переднього пасажира	•	•	•	•
Передні бокові подушки безпеки (кабіна водія)	-	-	-	•
Передні подушки безпеки у вигляді завіс (кабіна водія)	-	-	-	•
Паски безпеки сидінь	•	•	•	•
Система моніторингу використання ременів безпеки (1-й ряд)	•	•	•	•
Система моніторингу тиску шин	•	•	•	•
Обмеження швидкості 100 км/год (стандарт для автомобілів M2)	•	•	•	•
Камера, що відстежує уважність водія - з 9 березня 2026 року виробництва	•	•	•	•
СИСТЕМИ ЗАХИСТУ ТА ЗАМКІ				
Імобілайзер	•	•	•	•
Центральний замок з дистанційним керуванням (2 - дистанційних, 1 - стандартний)	•	•	•	•
Подвійне блокування замків, що унеможливорює відкриття дверей зсередини	-	-	-	•
Відмикання замків дверей - покрокове (1-й - кабіна водія та бокові, 2-й - задні двері) або одночасно всі разом	•	•	•	•
ПРОДУКТИВНІСТЬ				
Підготовчий комплект для встановлення тягово-зчіпного пристрою	•	-	-	•
Режими адаптації руху: Повсякденний, Еко, Слизько	•	•	•	•
Старт/Стоп	•	•	•	•
КОМФОРТ ТА ФУНКЦІОНАЛЬНІСТЬ				
ПАРКУВАННЯ				
Камера огляду 360°	•	•	•	•
Передні датчики паркування	•	•	•	•
Задні датчики паркування	•	•	•	•
Стоянкове гальмо з механічним приводом	•	•	•	•
ДЗЕРКАЛА ТА ВІКНА				
Електрообігрів лобового скла	•	•	•	•
Інтелектуальне цифрове дзеркало, що під час керування автомобілем забезпечує панорамний огляд позаду та здійснює відеофіксацію (для перегляду відеофрагментів необхідні карта пам'яті та мобільний застосунок ReVu DVR)	-	-	-	•
Електропривод передніх вікон (з функцією "одним натиском" - для водія)	•	•	•	•
Електропривод та підігрів зовнішніх дзеркал заднього огляду	•	•	•	•
Зовнішні дзеркала заднього огляду складаються за допомогою електроприводу	•	•	•	•
Датчик дощу	•	•	•	•
Вікно 2-го ряду ліворуч з зсувною секцією (фіксоване - праворуч)	•	•	•	•
Вікна 3-го та 4-го рядів - фіксовані	•	-	-	-
Вікна 3-го ряду - фіксовані, 4-го ряду - з кватирками	-	•	•	•
Вікна задніх розпашних дверей з електрообігрів (для 410L включно з омивачем/очушувачем)	•	•	•	•
Тонування вікон (окрім кабіни)	•	•	•	•
КОНДИЦІОНУВАННЯ ТА ОБІГРІВ				
Клімат-контроль	•	•	•	•
Кондиціонер пасажирського відділення	•	•	•	•
Допоміжний обігрівач повітря (PTC heater)	•	•	•	•
Передпусковий опалювач двигуна (рідинний) з функцією програмування та з дистанційним пультом керуванням	-	-	-	•
Підігрів передніх сидінь	-	-	-	•
Підігрів керма	-	-	-	•
ОСВІТЛЕННЯ				
Галогенові фари головного світла	•	•	•	-
Ксенонові фари головного світла	-	-	-	•
Механічне регулювання кута нахилу фар	•	•	•	•
Ходові вогні - галогенові / LED	•/-	•/-	•/-	-/•
Датчик світла (включно дальнє світло)	•	•	•	•
Передні та задні протитуманні фари	•	•	•	•
Освітлення поворотів під час маневрування на незначній швидкості	•	•	•	•
LED - ліхтар зовнішнього освітлення (розташований вгорі позаду)	•	•	•	•
Додаткові бокові габаритні вогні	-	•	•	•
Додаткові габаритні вогні (розташовані над лобовим склом та позаду вгорі)	-	•	•	•
Освітлення кабіни водія та пасажирського відділення	•	•	•	•
Індивідуальне освітлення для задніх пасажирів (окрім останнього ряду)	-	•	•	•

¹ Функція не призначена для автоматичного утримання автомобіля у смугі руху.

• Обладнання, що присутнє у маркетинговій комплектації автомобіля. — Обладнання, що відсутнє у маркетинговій комплектації автомобіля.

МАРКЕТИНГОВІ КОМПЛЕКТАЦІЇ	MINIBUS 410L L3H2 165PS TREND	MINIBUS 460E L4H3 130PS TREND	MINIBUS 460E L4H3 165PS TREND	MINIBUS 460E L4H3 165PS VOYAGE
ДЖЕРЕЛА ЖИВЛЕННЯ				
Акумуляторні батареї для важких умов експлуатації (2 АКБ - 12V H7 AGM 80Ah 800CCA)	•	•	•	•
2 USB (Type A, C)/2 розетки 12V - кабіна водія	•	•	•	•
USB та розетка 12V пасажирського відділення	•	•	•	•
МУЛЬТИМЕДІЙНЕ ОБЛАДНАННЯ ТА ІНФОРМАЦІЙНІ СИСТЕМИ¹				
12-дюймовий багатфункціональний сенсорний екран	•	•	•	•
SYNC 4 - інформаційно-розважальна система, Bluetooth, взаємодія з Apple CarPlay/Android Auto (функція голосової взаємодії відсутня: без голосових команд керування клімат-контролем, телефоном тощо)	•	•	•	•
Бездротове з'єднання з Apple CarPlay/Android Auto	•	•	•	•
6 аудіо динаміків	•	•	•	•
Комбінований щиток приладів (центральна частина - рідкокристалічний екран 8")	•	•	•	•
Маршрутний комп'ютер	•	•	•	•
Система моніторингу тиску в шинах	•	•	•	•
КОНТРОЛЬНИЙ ПРИСТРІЙ				
Тахограф (без адаптації).				
<i>Для належного відображення приладами автомобіля показників швидкості, пробігу та витрати пального, зокрема, реєстрації даних швидкості та пробігу, необхідно здійснити адаптацію (калібрування) тахографу до транспортного засобу. Адаптацію тахографу здійснює сертифікований центр з технічного обслуговування контрольних пристроїв в Україні - пункт сервісу тахографів (ПСТ)²</i>	-	-	-	•
ІНТЕР'ЄР				
ПЕРЕДНІ СІДІННЯ				
Сидіння водія/одинарне пасажирське сидіння (1 + 1)	-	-	-	•
Сидіння водія/подвійне пасажирське сидіння (1 + 2)	•	•	•	-
Механічний привод сидіння водія за 4-ма напрямками (включно за висотою)	•	•	•	-
Електричний привод сидіння водія за 4-ма напрямками (включно за висотою)	-	-	-	•
Подвійне пасажирське сидіння – фіксоване	•	•	•	-
Механічний привод сидіння переднього пасажира за 4-ма напрямками (включно за висотою)	-	-	-	•
Регулювання поперекової зони сидінь водія / переднього пасажира	• / -	• / -	• / -	• / •
Підлокітник сидінь водія / переднього пасажира	• / -	• / -	• / -	• / •
Підігрів передніх сидінь	-	-	-	•
Тканинна оббивка сидінь	•	•	•	•
ЗАДНІ СІДІННЯ				
2-й ряд – 2 місця, 3-й ряд – 3 місця (2+1), 4-й ряд – 3 місця (2+1), 5-й ряд – 4 місця	•	-	-	-
2-й ряд – 2 місця, 3-й ряд – 3 місця (2+1), 4-й ряд – 3 місця (2+1), 5-й ряд – 3 місця (2+1), 6-й ряд – 4 місця	-	•	•	•
Центральні 2-а сидіння останнього ряду - легко демонтуються	•	•	•	•
Спинки сидінь регулюються за нахилом (за виключенням останнього ряду сидінь)	•	•	•	•
Підлокітники сидінь (з боку проходу між сидіннями, за виключенням останнього ряду сидінь)	•	•	•	•
Тканинна оббивка сидінь	•	•	•	•
КАБІНА				
Кермо регулюється за глибиною та кутом нахилу	•	•	•	•
Кермо оздоблено штучною шкірою (для Voyage з підігрівом)	•	•	•	•
Верхня консоль для зберігання речей	•	•	•	•
Столик у вигляді у органайзера, що відкидається (розташований спинці переднього пасажирського сидіння)	•	•	•	-
Оздоблення стелі	•	•	•	•
Гумове покриття підлоги	•	•	•	•
ПАСАЖИРСЬКЕ ВІДДІЛЕННЯ				
Оздоблення стелі	•	•	•	•
Декоративне оздоблення стін пасажирського відділення у повну висоту (для дверей - часткове)	•	•	•	•
Гумове покриття підлоги	•	•	•	•
Верхні консолі для зберігання речей	-	•	•	•
Поручні бокового входу	•	•	•	•
Підстаканники	•	•	•	•
ЗОВНІШНІ ОСОБЛИВОСТІ				
ДВЕРІ ТА ДОПОМІЖНІ ФУНКЦІЇ				
Сходінка бокового входу до пасажирського відділення з електроприводом	•	•	•	•
Зсувні двері пасажирського відділення - праворуч	•	•	•	•
Задні розпашні двері (кут відкриття 90°/200°)	•	•	•	•
СТИЛЬ ТА ЗАХИСТ				
Декоративна решітка радіатора - чорного кольору	•	•	•	•
Передній бампер власного кольору - чорний	•	•	•	•
Задній бампер (у вигляді сходінки) власного кольору - чорний	•	•	•	•
Зовнішні дзеркала з світловим сигналом повороту власного кольору - чорні	•	•	•	•
Ручки дверей власного кольору - чорні	•	•	•	•
Захисні бокові молдинги кузова власного кольору - чорні	•	•	•	•
Передні та задні брызговики	•	•	•	•
КОЛЕСА ТА ШИНИ				
Декоративні ковпаки	•	-	-	-
Сталеві диски Ø 16 (6 отворів кріплення)	•	•	•	•
Одинарні колеса на задній осі / парні колеса	•/-	-/•	-/•	-/•
Запасне колесо (містить домкрат та балонний ключ)	•	•	•	•
ЄМНОСТІ				
Паливний бак (стандартний / збільшений), л	70/-	70/-	70/-	- /95

¹ Потрібен сумісний мобільний телефон з активною службою передачі даних і сумісним програмним забезпеченням. Доступні функції залежать від типу мобільного телефону. Сторонні постачальники несуть одноосібну відповідальність за належну функціональність.

² Перелік суб'єктів господарювання, що здійснюють встановлення та технічне обслуговування контрольних пристроїв (тахографів): <https://dsbt.gov.ua/biznesu/perelik-subiektiv-hospodariuvannia-shcho-zdiisniuiut-ustanovlennia-ta-tehniche-obsluhovuvannia-kontrolnykh-prystroiv-takhografiv-v-avtomobilnykh-zasobakh>

• Обладнання, що присутнє у маркетинговій комплектації автомобіля. — Обладнання, що відсутнє у маркетинговій комплектації автомобіля.

ТЕХНІЧНІ ХАРАКТЕРИСТИКИ



СЕРІЯ	410L 165 PS MT6	460E 130 PS MT6	460E 165 PS MT6	460E 165 PS AT10
РОЗМІР КУЗОВА	L3H2	L4H3	L4H3	L4H3
КІЛЬКІСТЬ МІСЦЬ (З ВОДИЄМ)	15	18	18	17
ДВИГУН	2.0 ECOBLUE DIESEL			
Двигун	4-циліндровий, рядний, 4 клапани на циліндр, Common Rail, алюмінієва головка блоку циліндрів, чавунний блок циліндрів, ремінний привід розподільного вала, турбокомпресор із змінною геометрією			
Пальне	дизель			
Робочий об'єм, см ³	1996			
Максимальна потужність, к.с. (кВт) / під час обертів (об/хв)	165 (121) / 3 500	130 (96) / 3 500	165 (121) / 3 500	165 (121) / 3 500
Крутний момент, Нм / під час обертів (об/хв)	390 / 1 750 - 2 750	360 / 1 500 - 2 500	390 / 1 750 - 2 750	390 / 1 750 - 2 750
Екологічний стандарт	EURO-6.2			
ТРАНСМІСІЯ				
КПП	механічна, 6 передач (6MT82)	механічна, 6 передач (6MT82)	механічна, 6 передач (6MT82)	автоматична, 10 передач (10R80)
Привод	Задній (RWD)			
Передавальне число головної передачі	3.73			
КЕРМУВАННЯ				
Тип	електропідсилювач			
ПІДВІСКА				
Передня	незалежна, McPherson, з стабілізатором поперечної стійкості, газові амортизатори			
Задня	листові ресори, газові амортизатори, стабілізатор поперечної стійкості (тільки для 460E)			
ГАЛЬМА				
Передні	дискові, що вентилується			
Задні	дискові			
Стоянкове гальмо	з механічним приводом			
КОЛЕСА ТА ШИНИ				
Диск	6.5 x 16"	6.0 x 16"	6.0 x 16"	6.0 x 16"
Колеса на задній осі	одинарні (SRW)	парні (DRW)	парні (DRW)	парні (DRW)
Запасне колесо	сталевий диск			
Шини (не для експлуатації взимку)	235/65 R16C	195/75 R16C	195/75 R16C	195/75 R16C
ЄМНОСТІ				
Паливний бак, л	70	70	70	95
AdBlue, л	22.4	22.4	22.4	22.4
ВИТРАТИ ПАЛЬНОГО ТА ВИКИДИ CO₂ ¹				
Комбінований цикл (згідно вимірювання WLTP), л/100 км	10.4	10.7	10.7	10.7
Викиди CO ₂ - комбінований цикл (згідно вимірювання WLTP), г/км	274	280	280	282
МАСА ТА НАВАНТАЖЕННЯ²				
Допустима повна маса (GVM), кг	4100	4600	4600	4600
Мінімальна споряджена маса (з урахуванням ваги водія 75 кг), кг	2733	3168	3168	3212
Максимальна споряджена маса (з урахуванням ваги водія 75 кг), кг	2994	3386	3386	3430
Максимальне корисне навантаження (з урахуванням ваги водія 75 кг), кг	1367	1432	1432	1388
Навантаження на передню вісь, кг	1850	1850	1850	1850
Навантаження на задню вісь, кг	2500	3120	3120	3120
Максимальна буксирувальна здатність (причеп з гальмами), кг	2500	тягово-зчпний пристрій не пропонується		3500
Буксирувальна здатність (причеп без гальм), кг	750			750
Максимально допустима повна маса комбінації (GTM), кг	6000			7000

Технічні параметри витрати пального, викидів CO₂, розмірів, спорядженої маси та навантаження надано для автомобілів базової комплектації, а не для конкретних версій автомобілів, специфікації яких відображено у цій пропозиції. Проте ці параметри відображають характеристики автомобілів з урахуванням розміру кузова, GVM, силового агрегату, колісної формули, передавального числа головної передачі та кількості місць для сидіння.

Minibus - Bus M2 (пасажирський автобус).

GVM - допустима повна маса.

410L - GVM 4 100 кг, L (LWB) - довга колісна база, довжина кузова - L3.

460E - GVM 4 600 кг, E - довга колісна база з подовженим кузовом, довжина кузова - L4.

L3, L4 - типи довжини кузова, H2, H3 - типи висоти кузова (див. «Технічні характеристики»).

¹WLTP - це глобальний стандарт для вимірювання споживання пального та викидів CO₂ автомобілів.

Витрата пального в реальних умовах експлуатації відрізнятиметься від наданих, оскільки фактична витрата пального залежить від певної комплектації автомобіля, його навантаження, встановлення додаткового обладнання, дорожніх умов, поведінки керування та інших нетехнічних чинників.

² Допустима повна маса (GVM) = споряджена маса автомобіля з урахуванням максимального корисного навантаження, обладнання, мастильних матеріалів, робочих рідин, ваги водія (75 кг) та пасажирів. Споряджена маса = маса укомплектованого автомобіля з урахуванням мастильних матеріалів, робочих рідин, ваги водія (75 кг), але без пасажирів та вантажу. Зазначені параметри спорядженої маси є орієнтовним та надані для автомобілів з мінімальним та максимальним допустимим оригінальним оснащенням. Максимальне корисне навантаження = повна маса автомобіля мінус мінімальна споряджена маса. Збільшення комплектації автомобіля за рахунок додаткового обладнання, що встановлюється під час складання автомобіля на заводі, доукомплектування та/або його перетворення (конструктивні зміни) - призводять до зменшення корисного навантаження, оскільки споряджена маса автомобіля збільшується. Максимально допустима повна маса комбінації автомобіля - маса автопоїзда (GTM) = споряджена маса автомобіля + корисне навантаження + буксирувальна здатність автомобіля (маса причепа оснащеного гальмами з вантажем), але сума зазначених параметрів не повинна перевищувати масу GTM.

Приклад для Bus M2 410L L3H2 MT6: Максимальна повна маса причепа (маса причепа оснащеного гальмами з максимально дозволеним навантаженням) = 2 500 кг, Споряджена маса автомобіля = 2 733 кг, Максимальне корисне навантаження = 1 367 кг. Разом в сумі становить 6 600 кг, що на 600 кг більше від дозволеної маси GTM 6 000 кг. В такому випадку необхідно зменшити навантаження на 600 кг у пасажирському відділенні або у причепі, щоб не перевищувати встановлену масу GTM.

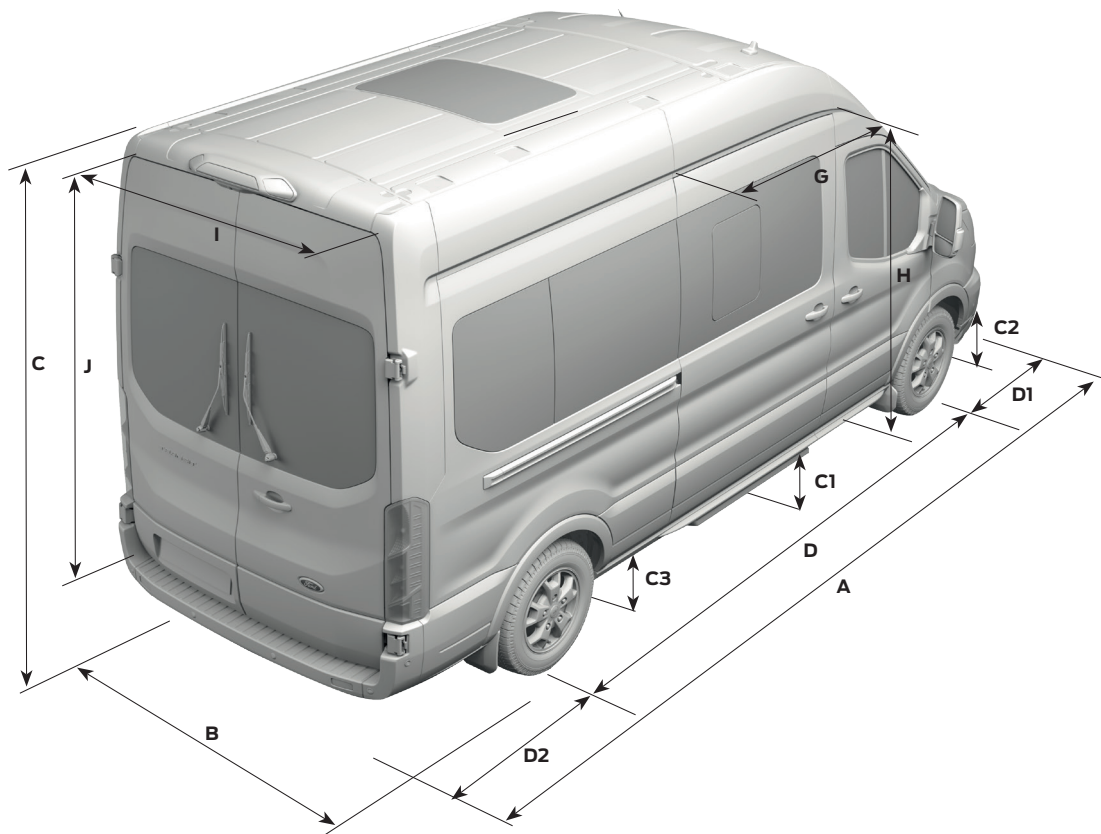

РОЗМІРИ ¹		L3H2	L4H3
ЗОВНІШНІ			
A	Довжина, мм	5981	6704
B	Ширина (без дзеркал), мм	2474 (2059)	2474 (2059)
	Ширина (дзеркала згорнуто), мм	2112	2112
C	Висота, мм	2438 - 2528	2668 - 2757
D	Довжина колісної бази, мм	3750	3750
D1	Передній звис, мм	1023	1023
D2	Задній звис, мм	1208	1208
G	Ширина прорізу бокових дверей, мм	1200	1200
H	Висота прорізу бокових дверей, мм	1564	1564
I	Ширина прорізу задніх дверей, мм	1520	1520
J	Висота прорізу задніх дверей (без урахування обмежуючих частин кузова - елементи фіксації дверей), мм	1597	1836
C1	Кліренс - центральна частина	282 - 294	272 - 287
C2	Кліренс - передні вісь	225 - 236	228 - 238
C3	Кліренс - задні вісь	151 - 153	145 - 149
	Ширина передня / задня колії, мм	1732 / 1759	1740 / 1670
	Ширина ззовні по колесам - попереду / позаду, мм	1980 / 2014	1959 / 2110
	Кут в'їзду	20° - 21°	21°
	Кут рампи	17° - 18°	17° - 18°
	Кут з'їзду	18° - 19°	10° - 11°
	Діаметр розвороту (від бордюра до бордюра), м	13.3	13.3
ВНУТРІШНІ			
	Максимальна ширина пасажирського відділення, мм	1773	1773
	Ширина між колісними арками, мм	1364	1140
	Максимальна висота пасажирського відділення, мм	1718	1955

¹Зазначені розміри автомобіля підлягають конструктивним відхиленням та можуть відрізнятися від фактичних.

ГАРАНТІЯ. ОБСЛУГОВУВАННЯ

ГАРАНТІЯ¹:

3 роки або 100 000 км¹ пробігу*
(перші 2 роки без обмеження за пробігом -
гарантія компанії Ford).

ІНТЕРВАЛ ТО²: 40 000 км або 1 раз на 2 роки*

ГАРАНТІЯ НА ЛАКОФАРБОВЕ ПОКРИТТЯ³:
2 РОКИ без обмеження за пробігом.

ГАРАНТІЯ ВІД НАСКРІЗНОЇ КОРОЗІЇ³:
12 РОКІВ.

*залежно від того, яка подія настане раніше

ЗАХИСТ КУЗОВА



Багатоетапний процес фарбування гарантує, що ваш Transit виглядатиме найліпшим протягом багатьох років, а перфораційна 12-річна гарантія забезпечить вам ще більше спокою**.

*Окрім кольору Frozen White

** Умови гарантії див. «Сервісну книжку»

FORD ASSISTANCE

ДЛЯ КОМЕРЦІЙНИХ АВТОМОБІЛІВ

МИ ПОДБАЄМО ПРО ВАШЕ АВТО ВПРОДОВЖ 3-Х РОКІВ⁴



Дилери Ford
ford.ua/dealerships

¹ Під 3 роками гарантії мається на увазі 24 місяці гарантійного строку та 12 місяців відповідно до програми «Спеціальна подовжена гарантія», що не є гарантійним строком відповідно до чинного законодавства України. Спеціальна подовжена гарантія: 12 місяців або 100 тис. км залежно від того, яка подія настане раніше (вступає в дію на наступний день після завершення дії гарантії Ford; відлік пробігу від дати придбання). Детальні умови відображено у "Сервісній книжці".

² Цикл заміни моторної оливи залежить від умов роботи, наприклад, багато поїздок на короткі дистанції з непрогрітим двигуном, тривала робота двигуна у режимі холостого ходу (рух у заторах), буксирування причепа тощо. Коли термін служби моторної оливи повністю вичерпано на панелі приладів відображається інформаційне повідомлення: «Необхідна заміна оливи» (детальні умови відображено у "Сервісній книжці").

³ За умов перевірки лакофарбового покриття 1 раз на рік в офіційній дилерській мережі Ford (детальні умови відображено у "Сервісній книжці").

⁴ FORD ASSISTANCE - ця програма передбачує допомогу в критичних ситуаціях впродовж трьох років з дати придбання автомобіля в офіційній дилерській мережі Ford в Україні (умови цієї програми відображено у керівництві «Форд Асистанс для комерційних автомобілів»).