

FORD

RANGER

3.0V6 DIESEL



МАРКЕТИНГОВІ КОМПЛЕКТАЦІЇ¹

	XLT	WILDTRAK	WILDTRAK PACK LIFESTYLE	WILDTRAK PACK STYLISH
КАБІНА	ПОДВІЙНА	ПОДВІЙНА	ПОДВІЙНА	ПОДВІЙНА
КІЛЬКІСТЬ МІСЦЬ	5	5	5	5
КАТЕГОРІЯ	N1	N1	N1	N1

ЦІНИ НА АВТОМОБІЛІ, ГРН* (ВИРОБНИЦТВО 16.03.2026 – 31.08.2026)

3.0V6 DIESEL 240 к.с., дизель КПП - 10-ст. автоматична 4WD Auto	2 655 043 [*]	3 103 322 [*]	—	—
---	------------------------	------------------------	---	---

3.0V6 DIESEL 240 к.с., дизель КПП - 10-ст. автоматична 4WD Auto

WILDTRAK Pack Lifestyle:

- Алюмінієвий ролет вантажного відділення з електроприводом



—	—	3 243 933 [*]	—
---	---	------------------------	---

3.0V6 DIESEL 240 к.с., дизель КПП - 10-ст. автоматична 4WD Auto

WILDTRAK Pack Stylish:

- Алюмінієвий ролет вантажного відділення з електроприводом
- Функціональна система перевезення вантажу
- Легкосплавні диски Asphalt Black з елементами кольору Ignite Orange, Ø20



—	—	—	3 450 732 [*]
---	---	---	------------------------

ЦІНА ЗА КОЛЬОРИ, ГРН *

Frozen White	•	•	•	•
Blue Lighting (тільки для XLT), Agate Black, Iconic Silver, Carbonized Gray/ Asher Gray, Ignite Orange (тільки для Wildtrak), Lucid Red /Red Carpet (тільки для XLT)	39 079 [*]	39 079 [*]	39 079 [*]	39 079 [*]

Дилери Ford



*Зазначені ціни автомобілів розраховано у гривні станом на 01 липня 2026 року (згідно валютного курсу євро по відношенню до української гривні: 1 євро = 51,15 гривень, що відображено на www.winneg.ua). Цей прайс-лист не є публічною офертою та призначений тільки для інформаційних цілей. Остаточна вартість конкретної моделі автомобіля визначається у Договорі купівлі-продажу на день придбання автомобіля та залежить від моделі та комплектації автомобіля.

¹ТОВ «Віннер Імпорту Україна, ЛТД» зберігає за собою право без попередження вносити зміни до технічних характеристик, складу обладнання та вилучати з асортименту певні позиції. За довідками про актуальну інформацію просимо звертатися до офіційного дилерського центру Ford. Категорія КТЗ N1 - згідно сертифікату відповідності.

• Обладнання, що присутнє у маркетинговій комплектації автомобіля. — Обладнання, що відсутнє у маркетинговій комплектації автомобіля.

ford.ua/dealerships

МАРКЕТИНГОВІ КОМПЛЕКТАЦІЇ	XLT	WILDTRAK	WILDTRAK PACK LIFESTYLE	WILDTRAK PACK STYLISH
ПОЗАШЛЯХОВІ ОСОБЛИВОСТІ ТА ПРОДУКТИВНІСТЬ				
4Н, 4L, 2Н, 4А (4WD Auto)	•	•	•	•
Блокування заднього диференціалу	•	•	•	•
Металевий захист двигуна	•	•	•	•
Захисту паливного баку (пластиковий)	•	•	•	•
Heavy Duty Terrain Pack - режими адаптації руху: Стандартний, Еко, Буксирування, Слизько, Пісок, Грязь/Колії	•	•	•	•
Off-Road параметри, що відображаються на екрані мультимедіа	•	•	•	•
Hill Descent Control - що допомагає під час спуску згори	•	•	•	•
Шини А/S	•	—	—	•
Шини А/Т	—	•	•	—
Start/Stop	•	•	•	•
СИСТЕМИ БЕЗПЕКИ				
АКТИВНІ ТА ДОПОМІЖНІ СИСТЕМИ БЕЗПЕКИ¹				
TCS - система контролю тягового зусилля	•	•	•	•
ROM - система, що протидіє перекиданню	•	•	•	•
Адаптивний круїз-контроль з функцією Stop & Go	•	•	•	•
Lane Keeping Alert - система, що відслідковує дорожню розмітку та сповіщає про ненавмисну зміну смуги руху (попереджає завдяки вібрації керма та візуального сповіщення)	•	•	•	•
Lane Keeping Aid - система, що допомагає утримати автомобіль у смузі руху (з функцією притримання у центрі смуги руху)	•	•	•	•
BLIS - система контролю «сліпих зон»	•	•	•	•
Speed sign recognition - система, що відслідковує дорожні знаки швидкості	•	—	—	—
Collision Mitigation System 2 - система запобігання зіткненням: • Pre-collision Assist - система попередження зіткнення • Виявлення транспортних засобів, перехожих та велосипедистів на шляху попереду • Система, що попереджає звуковим сигналом та графічним зображенням на щитку приладів про небезпечне наближення до іншого автомобіля, який рухається попереду • Dynamic Brake Support (DBS) - динамічна підтримка гальм • Automated Emergency Braking (AEB) - система автоматичного екстреного гальмування (якщо водій не застосує заходи задля уникнення зіткнення, гальма можуть спрацювати автоматично) • Evasive Steer Assist - допоміжна система маневрування	•	•	•	•
Post Impact Braking (PIB) - аварійне гальмування після зіткнення (щоб зменшити ризик вторинних зіткнень)	•	•	•	•
Reverse Brake Assist - допоміжна система автоматичного гальмування під час руху заднім ходом	•	•	•	•
Моніторинг стану водія (з камерою для XLT)	•	•	•	•
Автоматичне утримання автомобіля за допомогою гальм під час зупинки (Auto hold)	•	•	•	•
ПАСИВНІ СИСТЕМИ БЕЗПЕКИ				
Передні подушки безпеки водія та пасажирів	•	•	•	•
Передні бокові подушки безпеки	•	•	•	•
Бокова подушка безпеки між водієм та переднім пасажиром	•	•	•	•
Подушки безпеки у вигляді штор	•	•	•	•
Подушка безпеки колін водія / переднього пасажирів	•	•	•	•
Ремені безпеки сидінь	•	•	•	•
СИСТЕМИ ЗАХИСТУ				
Центральний замок з подвійним блокуванням замків дверей кабіни	•	•	•	•
Центральний замок заднього відкидного борта	—	•	•	•
Дистанційне керування замками (для XLT: один дистанційний ключ, другий – механічний; для Wildtrak: два дистанційних ключі)	•	•	•	•
Keyless Start – запуск двигуна за допомогою кнопки	—	•	•	•
Keyless Entry – доступ до автомобіля з функцією «без ключа» (тільки передні двері)	—	•	•	•
Сигналізація (без датчика удару)	—	•	•	•
КОМФОРТ ТА ФУНКЦІОНАЛЬНІСТЬ				
ПАРКУВАННЯ				
Камера огляду позаду	•	•	•	•
Передні датчики паркування	•	•	•	•
Задні датчики паркування	•	•	•	•
Стоянкове гальмо з електроприводом	•	•	•	•

¹ Системи допомоги виконують функцію додаткової підтримки та не заміняють водію увагу, зосередженість, контроль за автомобілем та безпечну поведінку під час керування. Системи допомоги водію взаємодіють з датчиками, робота яких може бути порушена під впливом певних погодних умов та навколишнього середовища. Будь ласка, ознайомтеся з детальною інформацією щодо роботи та обмежень допоміжних систем, що відображено у Посібнику користувача.

• Обладнання, що присутнє у маркетинговій комплектації автомобіля. — Обладнання, що відсутнє у маркетинговій комплектації автомобіля.

МАРКЕТИНГОВІ КОМПЛЕКТАЦІЇ	XLT	WILDTRAK	WILDTRAK PACK LIFESTYLE	WILDTRAK PACK STYLISH
ДЗЕРКАЛА ТА ВІКНА				
Електрообігрів лобового скла	•	•	•	•
Електропривод передніх вікон (з функцією відкриття/закриття 1-м натиском)	•	•	•	•
Електропривод задніх бокових вікон (для Wildtrak з функцією відкриття/закриття 1-м натиском)	•	•	•	•
Заднє вікно кабіни - фіксоване (з електрообігрівом)	•	•	•	•
Тонування задніх вікон	—	•	•	•
Датчик дощу	—	•	•	•
Електропривод зовнішніх дзеркал (без підігріву)	•	—	—	—
Електропривод та підігрів зовнішніх дзеркал з ліхтарями освітлення зони навколо	—	•	•	•
Зовнішні дзеркала складаються за допомогою електроприводу	—	•	•	•
Електрохроматичне дзеркало огляду позаду	—	•	•	•
Лобове скло з акустичною ізоляцією	•	•	•	•
КОНДИЦІОНУВАННЯ ТА ПІДІГРІВ				
Двзонний клімат-контроль	•	•	•	•
ОСВІТЛЕННЯ				
Фари головного світла - галогенові	•	—	—	—
Фари головного світла - LED Matrix	—	•	•	•
Ходові вогні (LED - для Wildtrak)	•	•	•	•
LED ліхтарі - задні (габаритні вогні та стоп-сигнали)	•	•	•	•
Передні протитуманні фари (LED - для Wildtrak)	•	•	•	•
Стоянкове зовнішнє 4-зональне освітлення з керуванням в меню мультимедіа	—	•	•	•
Датчики ближнього / дальнього світла	•	•	•	•
Освітлення вантажного відділення	—	•	•	•
МУЛЬТИМЕДІЙНЕ ОБЛАДНАННЯ ТА ІНФОРМАЦІЙНІ ПРИСТРОЇ				
12-дюймовий багатofункціональний сенсорний екран	•	•	•	•
SYNC4-інформаційно-розважальна система (функція голосової взаємодії відсутня: без голосових команд керування клімат-контролем, телефоном тощо) ¹	•	•	•	•
Бездротове з'єднання Apple CarPlay/Android Auto ¹	•	•	•	•
Напівцифрова панель приладів (центральна частина рідкокристалічний екран 8")	—	•	•	•
Рідкокристалічна панель приладів 12.4"	•	—	—	—
6-ть динаміків	•	•	•	•
Система моніторингу тиску шин	•	•	•	•
ІНТЕР'ЄР				
СІДІННЯ				
Тканинна оббивка сидінь (Elevate Embossed Cloth)	•	—	—	—
Оббивка сидінь - штучна шкіра, вишивання оранжевою ниткою (Micro Rib Embossed Leather)	—	•	•	•
Механічний привод сидіння водія з регулюванням вздовж, за висотою та за нахилом спинки	•	—	—	—
Електричний привод сидіння водія з регулюванням вздовж, за висотою, за нахилом подушки та за нахилом спинки	—	•	•	•
Сидіння переднього пасажирів з механічним приводом, що регулюється вздовж та за нахилом спинки	•	—	—	—
Сидіння переднього пасажирів з механічним приводом, що регулюється вздовж, за висотою та за нахилом спинки	—	•	•	•
Спинки 2-го ряду сидінь складаються (нероздільні)	•	•	•	•
ОЗДОБЛЕННЯ ТА ПРАКТИЧНІСТЬ				
Верхня консоль з 6 перемикачами керування додатковим обладнанням (встановлено електропроводку: підкапотний простір, поруч з решіткою радіатора, задня частина автомобіля)	•	—	—	—
Вінілові вставки з вишиванням оранжевою ниткою панелі приладів	—	•	•	•
Килимове покриття підлоги	•	•	•	•
Стеля чорного кольору	—	•	•	•
Кермо регулюються за глибиною та нахилом	•	•	•	•
Кермо базове (без оздоблення)	•	—	—	—
Кермо оздоблено штучною шкірою (з вишиванням оранжевою ниткою)	—	•	•	•
Підлокітник центральної консолі з нішею для зберігання речей (з розеткою 12 V)	•	•	•	•
Тримачі стаканів водія та переднього пасажирів, що висуваються	•	•	•	•
Центральний підлокітник заднього ряду сидінь (з тримачем стаканів)	•	•	•	•
Ніша для речей під сидінням 2-го ряду	•	•	•	•
Допоміжні ручки для посадки в кабіну	•	•	•	•

¹ Потрібен сумісний мобільний телефон з активною службою передачі даних і сумісним програмним забезпеченням. Доступні функції залежать від типу мобільного телефону. Сторонні постачальники несуть одноосібну відповідальність за відповідну функціональність.

• Обладнання, що присутнє у маркетинговій комплектації автомобіля. — Обладнання, що відсутнє у маркетинговій комплектації автомобіля.

МАРКЕТИНГОВІ КОМПЛЕКТАЦІЇ	XLT	WILDTRAK	WILDTRAK PACK LIFESTYLE	WILDTRAK PACK STYLISH
ЗОВНІШНІ ОСОБЛИВОСТІ				
СТИЛЬ				
Захисні накладки колісних арок - без забарвлення (чорного кольору)	•	•	•	•
Облицювання радіатора - без забарвлення (чорного кольору)	•	—	—	—
Облицювання радіатора - забарвлено (чорного кольору)	—	•	•	•
Декоративний центральний елемент облицювання радіатора, що поєднується з фарами головного світла - забарвлення Gloss Black з елементами Ignite Orange	—	•	•	•
Дверні ручки kabіни кольору кузова (для Ignite Orange – без забарвлення, чорного кольору)	—	•	•	•
Дверні ручки kabіни - без забарвлення(чорного кольору)	•	—	—	—
Ручка заднього борту - без забарвлення (чорного кольору)	•	•	•	•
Зовнішні дзеркала - без забарвлення (чорного кольору)	•	—	—	—
Зовнішні дзеркала - забарвлення Gloss Black	—	•	•	•
Передній бампер кольору кузова	•	—	—	—
Передній бампер кольору кузова з захисною панеллю у нижній частині власного кольору (чорний, матовий)	—	•	•	•
Н-подібна панель передньої частини автомобіля - забарвлення Gloss Black	—	•	•	•
Задній бампер - без забарвлення (чорного кольору)	•	—	—	—
Задній бампер з елементами забарвлення Gloss Black	—	•	•	•
Рейлінги даху	—	•	•	•
КОЛЕСА				
Легкосплавні диски Asphalt Black, Ø18	•	—	—	—
Легкосплавні диски Asphalt Black з елементами кольору Ignite Orange, Ø18	—	•	•	—
Легкосплавні диски Asphalt Black з елементами кольору Ignite Orange, Ø20	—	—	—	•
Секретні гайки коліс	—	•	•	•
Запасне колесо – легкосплавне (з замком - для Wildtrak)	•	•	•	•
ВАНТАЖНЕ ВІДДІЛЕННЯ				
Зносостійке покриття (підкладка)	•	•	•	•
Такелажні петлі (6 шт)	•	•	•	•
Додаткова система кріплення вантажу - засоби кріплення (4 шт.), що пересуваються вздовж рейки та фіксуються у 8 місця (всередині з обох боків вантажного відділення)	•	•	•	•
Перегородка вантажного відділення, що пересувається вздовж рейок (фіксується в декількох положеннях або знімається)	—	•	•	•
Освітлення вантажного відділення	—	•	•	•
Розетка інвертора 230V / 400 W	—	•	•	•
Формовані місця кузова вантажного відділення для встановлення перегородок завдяки яким утворюються сегментовані відділення (тільки для автомобілів з зносостійким покриттям підлоги - підкладка)	•	•	•	•
Конструктивні отвори задніх бортових дверей для встановлення струбцин	•	•	•	•
ПРАКТИЧНІСТЬ ТА ЗАХИСТ				
Захисна дуга позаду kabіни - пластикова (чорного кольору)	—	•	•	•
Захисна металева П-подібна конструкція заднього вікна kabіни	•	—	—	—
Рейки вантажного відділення вздовж бортів кузова	—	•	•	•
Тягово - зчпний пристрій (13-контактний роз'єм)	•	—	—	—
Алюмінієвий ролет вантажного відділення з електроприводом (керування за допомогою дистанційного ключа та кнопок в kabіні та у вантажному відділенні)	—	—	•	•
Функціональна система перевезення вантажу: • поздовжні рейлінги даху kabіни з двома поперечинами, що складаються • вантажна підпора – багатопозиційна, що пересувається вздовж вантажного відділення та має 5 положень фіксації (містить висувну поперечину для підвищення висоти)	—	—	—	•
Додаткова антикорозійна обробка – (певні елементи ходової частини та кузова - лонжерони, задній міст)	—	•	•	•
Передні гаки буксирування (1 - для XLT, 2 - для Wildtrak) / задні	•/—	•/—	•/—	•/—
Бокові сходи, що розташовано вздовж kabіни	•	•	•	•
Задній бампер зі сходиною в центрі	•	•	•	•
Додаткові сходи заднього бампера, що розташовано по боках	•	•	•	•
Передні бризковики / задні бризковики	•/•	—/•	—/•	—/•
Допоміжний механізм заднього відкидного борта	—	•	•	•
Такелажні металеві рейки, що розташовано вздовж кузова ззовні	•	—	—	—
ДЖЕРЕЛА ЖИВЛЕННЯ ТА ПРИЄДНАННЯ				
USB - центральна консоль - попереду / для пасажирів позаду	•/•	•/•	•/•	•/•
Розетки 12V (1 - центральна консоль [ніша для зберігання речей])	•	•	•	•
Інвертор 230V / 400W (розетки: центральна консоль - позаду, вантажне відділення)	•	•	•	•
Бездротова зарядка мобільних пристроїв - центральна консоль	—	•	•	•

ФУНКЦІОНАЛЬНІСТЬ

Функціональна система перевезення вантажу



Ознайомитись: <https://www.ford.com.au/support/discover-your-ford/vehicle/ranger/daily-driving/flexible-racking-system>

Конструктивні отвори для встановлення струбцин

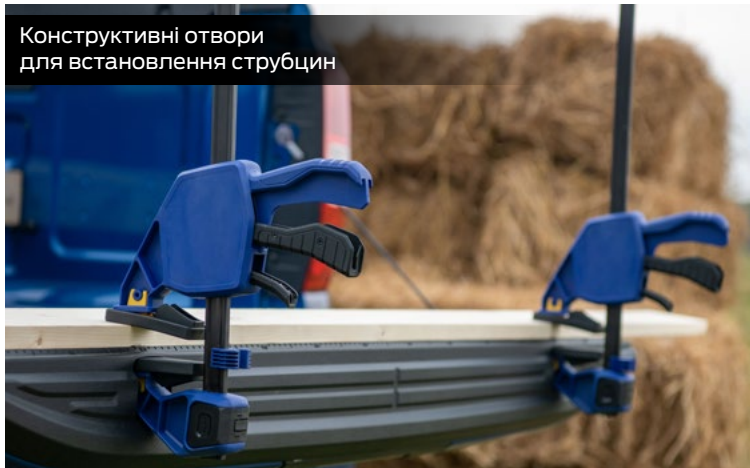

Панель керування додатковим обладнанням



Додаткова система кріплення вантажу - засоби кріплення, що пересуваються вздовж рейок

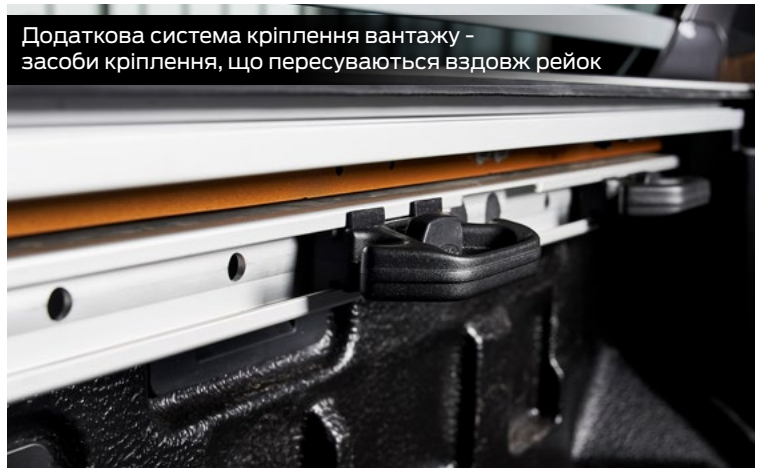

Формовані місця кузова для встановлення перегородок

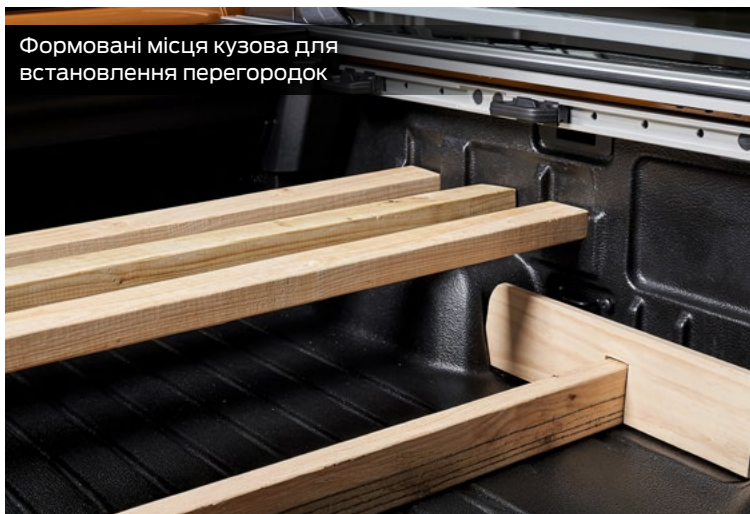

Додаткові бокові сходинки заднього бампера

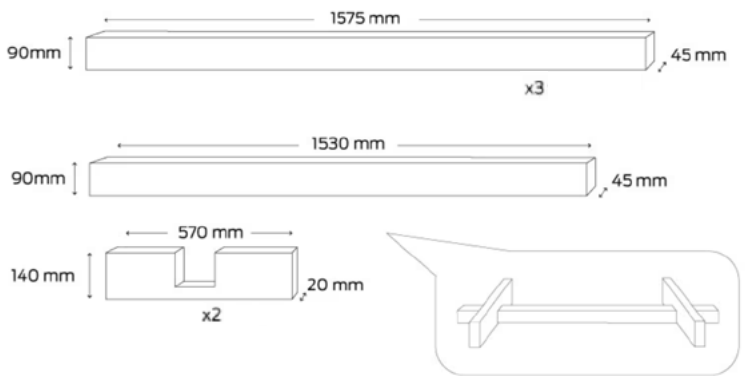

WAXOYL

ДОДАТКОВИЙ ЗАХИСТ – WAXOYL

Waxoyl – створений на основі воску, що запобігає косметичній корозії. Розроблений для захисту шасі та елементів ходової частини (див. мал. – позначено зеленим) від каміння, дорожньої солі та інших агресивних речовин. Його можна повторно наносити протягом усього терміну служби автомобіля (зазвичай кожні 3 роки залежно від використання).

¹⁾ Напрямні пересувні підпори необхідно періодично очищати від будь-яких нальотів та бруду. Для цього передбачені отвори для очищення, через які ви можете водою або стисненим повітрям очистити доріжки. Не змащуйте мастилом напрямні рейки, оскільки це може негативно вплинути на роботу механізму.

ТЕХНІЧНІ ХАРАКТЕРИСТИКИ



БАЗОВА КОМПЛЕКТАЦІЯ	XLT	WILDTRAK (КОЛЕСА 18")	WILDTRAK (КОЛЕСА 20")
ДВИГУН			
3.0 Lion V6	3-літровий дизельний, 6-циліндровий, V-подібний, 4 клапани на циліндр, Common Rail, алюмінієва головка блоку циліндрів, чавунний блок циліндрів, ремінний привід розподільного вала		
Турбокомпресор	1 турбіна з змінною геометрією		
Пальне	дизель		
Робочий об'єм, см ³	2993		
Максимальна потужність, к.с. (кВт) / під час обертів (об/хв)	240 (177) / 3 250		
Крутний момент, Нм / під час обертів (об/хв)	600 / 1 750 - 2 250		
Екологічний стандарт	EURO-6.2		
ТРАНСМІСІЯ			
КПП	автоматична, 10 передач (10R80)		
Привод	4H, 4L, 2H, 4WD Auto - з автоматичним розподіленням крутного моменту на вісі (full-time)		
Передавальне число головної передачі	3.55		
КЕРМУВАННЯ			
Тип	електропідсилювач		
ПІДВІСКА			
Передня	незалежна, багатоважільна, виті пружини, стабілізатор поперечної стійкості, амортизатори		
Задня	залежна, багатолістові ресори, амортизатори		
ГАЛЬМА			
Передні	дискові, що вентилується		
Задні	дискові		
Стоянкове гальмо	електропривод		
КОЛЕСА ТА ШИНИ			
Диск	18" X 7.5, ET55	18" X 7.5, ET55	20" X 8.0, ET55
Шини	255/65 R18 AS	255/65 R18 AT	255/55 R20 AS
Запасне колесо	легкосплавний диск	легкосплавний диск	легкосплавний диск
ЄМНОСТІ			
Паливний бак, л	80	80	80
AdBlue, л	19.3	19.3	19.3
ДИНАМІЧНІ ПАРАМЕТРИ			
Динаміка розгону 0-100 км/год, с	8.7	8.7	8.7
Максимальна швидкість, км/год	180	180	180
ВИТРАТИ ПАЛЬНОГО ТА ВИКИДИ CO₂¹			
Витрати палива - комбінований цикл WLTP, л/100 км	10.4	10.2	10.2
Викиди CO ₂ - комбінований цикл WLTP, г/км	272	268	268
МАСА ТА НАВАНТАЖЕННЯ			
Допустима повна маса (GVM), кг	3350	3350	3300
Споряджена маса (без урахування ваги водія), кг	2325 - 2516	2406 - 2615	2406 - 2615
Корисне навантаження (без урахування ваги водія), кг	1025 - 834	944 - 735	894 - 685
Максимальне навантаження на передню / задню вісь, кг	1490 / 1959	1490 / 1959	1490 / 1900
Максимальна буксирувальна здатність - причеп з гальмами, кг	3500	3500	3500
ФУНКЦІОНАЛЬНА СИСТЕМА ПЕРЕВЕЗЕННЯ ВАНТАЖУ			
Динамічне навантаження (разом для рейлінгів та пересувної стійки), кг	-	-	80
Статичне навантаження (разом для рейлінгів та пересувної стійки), кг	-	-	250

Технічні параметри витрати пального, викидів CO₂, розмірів, параметри спорядженої маси та навантаження надано для автомобілів комплектацій XLT, Limited та Wildtrak з базовим оснащенням, а не для конкретних версій автомобілів, специфікації яких відображено у цій пропозиції. Проте ці параметри відображають характеристики автомобілів з урахуванням типу кабіни, силового агрегату, колісної формули, розміру коліс та типу шин. Надані технічні параметри не враховують додаткове обладнання та функціональне спорядження (на кшталт: додаткові засоби кріплення вантажу, захист двигуна, тягово-зчіпний пристрій, ролета вантажного відділення, функціональна система перевезення вантажу тощо), за рахунок якого споряджена маса автомобілів збільшується.

¹ WLTP - це глобальний стандарт для вимірювання споживання пального та викидів CO₂ автомобілів.

Витрата пального в реальних умовах експлуатації відрізнятиметься від наданих, оскільки фактична витрата пального залежить від певної комплектації автомобіля, його завантаження, встановлення додаткового обладнання, дорожніх умов, поведінки керування та інших нетехнічних чинників.

² На зазначені розміри розповсюджуються виробничі допуски.

ТЕХНІЧНІ ХАРАКТЕРИСТИКИ



МАНЕВРЕНІСТЬ²

Дорожній просвіт (незавантажений), мм	237
Кут в'їзду (незавантажений)	30°
Кут з'їзду (незавантажений) - з тяговим пристроєм/без	23° / 25,6°
Кут рампи (незавантажений)	21°
Максимальна глибина броду, мм	800
Діаметр розвороту (від бордюра до бордюра), м	12.9

МАСА ТА НАВАНТАЖЕННЯ²

ЗОВНІШНІ

Загальна довжина (без тягово-зчіпного пристрою), мм	5370
Ширина (з дзеркалами), мм	2208
Ширина (дзеркала згорнуто), мм	2015
Ширина (без дзеркал), мм	1918
Висота (без рейлінгів), мм	1884
Передній звис, мм	865
Задній звис, мм	1215
Колісна база, мм	3270
Колісна колія передня / задня, мм	1620 / 1620

ВАНТАЖНЕ ВІДДІЛЕННЯ

Максимальна довжина - з заглибленням під кабіною (без захисного оздоблення), мм	1638
Довжина - у верхній частині, мм	1470
Максимальна висота, мм	529
Максимальна ширина, мм	1584
Максимальна ширина між колісними арками (без захисного оздоблення), мм	1224
Максимальна ширина прорізу відкидного борта - у верхній частині, мм	1413
Максимальна глибина броду, мм	800

ФУНКЦІОНАЛЬНА СИСТЕМА ПЕРЕВЕЗЕННЯ ВАНТАЖУ

Стандартне положення вантажної пересувної стійки, мм	1470
Положення # 2 вантажної пересувної стійки, мм	1742
Положення # 3 вантажної пересувної стійки, мм	2014
Положення # 4 вантажної пересувної стійки, мм	2287
Положення # 5 вантажної пересувної стійки, мм	2559
Відстань між поперечинами (стандартне положення/переставлено), мм	1000/850



Технічні параметри витрати пального, викидів CO₂, розмірів, параметри спорядженої маси та навантаження надано для автомобілів комплектацій XLT, Limited та Wildtrak з базовим оснащенням, а не для конкретних версій автомобілів, специфікації яких відображено у цій пропозиції. Проте ці параметри відображають характеристики автомобілів з урахуванням типу кабіни, силового агрегату, колісної формули, розміру коліс та типу шин. Надані технічні параметри не враховують додаткове обладнання та функціональне спорядження (на кшталт: додаткові засоби кріплення вантажу, захист двигуна, тягово-зчіпний пристрій, ролета вантажного відділення, функціональна система перевезення вантажу тощо), за рахунок якого споряджена маса автомобілів збільшується.

¹ На зазначені розміри розповсюджуються виробничі допуски.

² **Допустима повна маса (GVM)** = споряджена маса автомобіля з урахуванням максимального корисного навантаження, обладнання, мастильних матеріалів, робочих рідин, ваги водія (75 кг) та пасажирів. **Споряджена маса** = маса укомплектованого автомобіля з урахуванням мастильних матеріалів, робочих рідин, ваги водія (75 кг), але без пасажирів та вантажу для автомобілів з стандартним оснащенням. Зазначені параметри спорядженої маси є орієнтовними. **Максимальне корисне навантаження** = повна маса автомобіля мінус споряджена маса. Збільшення комплектації автомобіля за рахунок встановлення додаткового обладнання, доукомплектування та/або його перетворення (конструктивні зміни) - призводять до зменшення корисного навантаження, оскільки споряджена маса автомобіля зростає. Зверніть увагу, що фактична вага автомобіля залежить від виробничих допусків, що може вплинути на фактичне навантаження автомобіля. **Максимально допустима повна маса комбінації автомобіля - маса автопоїзда (GTM)** = споряджена маса автомобіля + корисне навантаження + буксирувальна здатність автомобіля (маса причепа оснащеного гальмами з вантажем), але сума зазначених параметрів не повинна перевищувати масу GTM. Приклад для Limited: Максимальна повна маса причепа (маса причепа оснащеного гальмами з максимально дозволеним навантаженням) = 3 500 кг, Споряджена маса автомобіля = 2 310 кг, Максимальне корисне навантаження = 970 кг. Разом в сумі становить 6 780 кг, що на 280 кг більше від дозволеної маси GTM 6 500 кг. В такому випадку необхідно зменшити вагу вантажу на 280 кг, що розміщено у вантажному відділенні або у причепі, щоб не перевищувати встановлену масу GTM.

XLT



WILDTRAK



Ілюстрації автомобілів надано для прикладу. Елементи дизайну кузова та оздоблення інтер'єру зображених автомобілів, можуть в певних деталях відрізнятися від автомобілів, комплектацію яких відображено у цій пропозиції. Компанія Ford постійно вдосконалює свою продукцію та залишає за собою право в будь-який час змінити специфікацію автомобіля, кольори та елементи дизайну. Для отримання більш детальної інформації зверніться до дилерського центру Ford.

КОЛЬОРИ



Frozen White



Iconic Silver



Carbonized Gray/Asher Gray



Agate Black



Blue Lightning (тільки XLT)



Lucid Red / Red Carpet (тільки XLT)



Ignite Orange (тільки Wildtrak)

ДИСКИ ТА ШИНИ



Asphalt Black, Ø18
для XLT



Asphalt Black / Ignite Orange, Ø18
для Wildtrak / pack Lifestyle



Asphalt Black / Ignite Orange, Ø20
для Wildtrak pack Stylish

ГАРАНТІЯ. ОБСЛУГОВУВАННЯ

ГАРАНТІЯ. ТЕХНІЧНЕ ОБСЛУГОВУВАННЯ

- ГАРАНТІЯ¹: 3 РОКИ АБО 100 000 КМ ПРОБІГУ* (ПЕРШІ 2 РОКИ БЕЗ ОБМЕЖЕННЯ ЗА ПРОБІГОМ - ГАРАНТІЯ КОМПАНІЇ FORD).
- ІНТЕРВАЛ ТО²: 20 000 КМ АБО 1 РАЗ НА 2 РОКИ*
- ГАРАНТІЯ НА ЛАКОФАРБОВЕ ПОКРИТТЯ³: 2 РОКИ БЕЗ ОБМЕЖЕННЯ ЗА ПРОБІГОМ.
- ГАРАНТІЯ ВІД НАСКРІЗНОЇ КОРОЗІЇ³: 12 РОКІВ.

*залежно від того, яка подія настане раніше

FORD ASSISTANCE

МИ ПОДБАЄМО ПРО ВАШЕ АВТО
ВПРОДОВЖ 3-Х РОКІВ⁴



¹ Під 3 роками гарантії мається на увазі 24 місяці гарантійного строку та 12 місяців відповідно до програми «Спеціальна подовжена гарантія», що не є гарантійним строком відповідно до чинного законодавства України. Спеціальна подовжена гарантія: 12 місяців або 100 тис. км залежно від того, яка подія настане раніше (вступає в дію на наступний день після завершення дії гарантії Ford; відлік пробігу від дати придбання). Детальні умови відображено у "Сервісній книжці".

² Цикл заміни моторної оливи залежить від умов роботи, наприклад: багато поїздок на короткі дистанції з непрогрітим двигуном, тривала робота двигуна у режимі холостого ходу (рух у заторі), буксирування причепа тощо. Коли термін служби моторної оливи повністю вичерпано на панелі приладів відображається інформаційне повідомлення: «Необхідна заміна оливи» (детальні умови відображено у "Сервісній книжці").

³ За умов перевірки лакофарбового покриття 1 раз на рік в офіційній дилерській мережі Ford (детальні умови відображено у "Сервісній книжці").

⁴ FORD ASSISTANCE - ця програма передбачає допомогу в критичних ситуаціях впродовж трьох років з дати придбання автомобіля в офіційній дилерській мережі Ford в Україні (умови цієї програми відображено у керівництві «Форд Асистанс для комерційних автомобілів»).

Ілюстрації автомобілів надано для прикладу. Елементи дизайну кузова та оздоблення інтер'єру зображених автомобілів, можуть в певних деталях відрізнятися від автомобілів, комплектація яких відображено у цій пропозиції. Компанія Ford постійно вдосконалює свою продукцію та залишає за собою право в будь-який час змінити специфікацію автомобіля, кольори та елементи дизайну. Для отримання більш детальної інформації зверніться до дилерського центру Ford.