

FORD TRANSIT CHASSIS

ЄВРО 5



КОМПЛЕКТАЦІЇ ¹	ШАСІ ОДИНАРНА КАБІНА
СЕРІЯ	350L (SRW/DRW)
ТИП КУЗОВА	незавершеного виробництва**
ДОВЖИНА	L3
КІЛЬКІСТЬ МІСЦЬ (з водієм)	3
ПОВНА МАСА (кг)	3 500
КАТЕГОРІЯ КТЗ	N1
ДВИГУН	2.2 TDCI 155 к.с. дизель
ТРАНСМІСІЯ	6-ст. механічна
ПРИВОД	задній (RWD)
СПЕЦІАЛЬНІ ЦІНИ*, ГРН *	
Шасі одинарна кабіна 350L SRW (одинарні колеса)	1 877 710* 2 133 629*
Шасі одинарна кабіна 350L DRW (подвійні колеса)	1 918 215* 2 165 516*
ЦІНИ ЗА КОЛЬОРИ, ГРН*	
Frozen White - базовий	

Дилери Ford



ford.ua/dealerships

*Зазначені ціни розраховано у гривні станом на 02 березня 2026 року (згідно валютного курсу євро по відношенню до української гривні, що відображено на www.winner.ua: 1 євро =51,10 гривень).

¹ Спеціальна ціна діє з 01.03.2026 року по 31.03.2026 року або до продажу останнього автомобіля, що підлягає під дію спеціальної пропозиції.

² ТОВ «Віннер Імпорту Україна, Лтд» зберігає за собою право без попередження вносити зміни до технічних характеристик, складу обладнання та вилучати з асортименту певні позиції. Остаточна вартість конкретної моделі автомобіля визначається у договорі купівлі-продажу на день придбання автомобіля та залежить від моделі та комплектації автомобіля. За довідками про актуальну інформацію просимо звертатися до офіційного дилерського центру Ford.

**КТЗ незавершеного виробництва не може бути зареєстрований та/або допущено до участі у дорожньому русі без виконання подальших процедур затвердження.

N1 – вантажні автомобілі загальною масою до 3,5 т.

N2 – вантажні автомобілі загальною масою понад 3,5 т.

SRW - одинарні колеса на задній осі, **DRW** - подвійні колеса на задній осі.

● Обладнання автомобіля, враховане у його вартості. — Обладнання автомобіля відсутнє у даній комплектації.



FORD TRANSIT CHASSIS



КОМПЛЕКТАЦІЇ ¹	ШАСІ ОДИНАРНА КАБІНА
СЕРІЯ	350L (SRW/DRW)
БЕЗПЕКА	
ABS - протиблокувальна система гальм	•
ESP - електронна програма стабілізації	•
ROM - система, що протидіє перекиданню	•
EBA - ситема екстреного гальмування	•
Функція, що задіє аварійні вогні під час екстреного гальмування	•
ТС - протибуксувальна система	•
NLA - система що допомагає на початку руху вгору	•
Передня подушка безпеки водія	•
Центральний замок з дистанційним керуванням (один дистанційний ключ, другий - механічний)	•
Паски безпеки водія та пасажирів	•
КОМФОРТ ТА ФУНКЦІОНАЛЬНІСТЬ	
Кондиціонер	•
Маршрутний комп'ютер	•
Акумуляторні батареї збільшеної ємності - 2 шт	•
Електропривід передніх вікон	•
Електропідігрів лобового скла	•
Електропривід та підігрів зовнішніх дзеркал заднього огляду	•
Денні ходові вогні	•
Додаткові габаритні вогні (на даху)	•
ІНТЕР'ЄР	
Регулювання керма за глибиною та нахилом	•
Механічне регулювання сидіння водія вздовж/висотою/нахилом спинки	•
Подвійне пасажирське сидіння – два місця для сидіння (містить місце зберігання речей під сидіннями)	•
Підлокітник сидіння водія	•
Столик у вигляді органайзера (розташований у спинці переднього пасажирського сидіння)	•
Верхня консоль для зберігання речей	•
Оздоблення стелі	•
Гумове покриття підлоги	•
Освітлення (для Double Cab включно 2-й ряд)	•
АУДІО	
Аудіопідготовка: антена AM/FM, 4 динаміка (2 - низькочастотні, 2 - високочастотні)	•
ЗОВНІШНІ ОСОБЛИВОСТІ	
Передній бампер чорного кольору	•
Декоративна решітка радіатора - чорного кольору	•
Широкі бокові молдинги кабіни чорного кольору	•
Зовнішні дзеркала чорного кольору з світловим сигналом повороту	•
Галогенові фари головного світла	•
Передні бризковики	•
КОЛЕСА ТА ШИНИ	
Одинарні колеса на задній осі - для 350L SRW	•
Подвійні колеса на задній осі - для 350L DRW / 470EF DRW	•
Сталеві колісні диски Ø 16	•
Шини R16 (не для експлуатації взимку)	•
Запасне колесо (повнорозмірне)	•

Дилери Ford



ford.ua/dealerships

¹ТОВ «Віннер Імпортс Україна, Лтд» зберігає за собою право без попередження вносити зміни до технічних характеристик, складу обладнання та вилучати з асортименту певні позиції. Остаточна вартість конкретної моделі автомобіля визначається у договорі купівлі-продажу на день придбання автомобіля та залежить від моделі та комплектації автомобіля. За довідками про актуальну інформацію просимо звертатися до офіційного дилерського центру Ford.

SRW - одинарні колеса на задній осі, **DRW** - подвійні колеса на задній осі.

• Обладнання автомобіля, враховане у його вартості. — Обладнання автомобіля відсутнє у даній комплектації.



ТЕХНІЧНІ ХАРАКТЕРИСТИКИ



ТИП КУЗОВА	ШАСІ (незавершеного виробництва)
БАЗОВА КОМПЛЕКТАЦІЯ	АМБІЕНТЕ
ТИП КАБІНИ	ОДИНАРНА (Single Cab)
КІЛЬКІСТЬ МІСЦЬ	3
СЕРІЯ	350L
КАТЕГОРІЯ КТЗ	N1
ДОВЖИНА	L3
КОЛЕСА НА ЗАДНІЙ ОСІ	SRW (одинарні) / DRW (подвійні)
ДВИГУН	
Тип	2.2 TDCi Puma, Common rail, турбодизель, привід GPM - ланцюг
Робочий об'єм, см ³	2198
Максимальна потужність, к.с. (кВт) / на частоті (об/хв)	155 (114) / 3 500
Крутний момент, Нм / на частоті (об/хв)	385 / 1750 - 2 500
Циліндрів / клапанів на циліндр, шт	4 / 4
Екологічний стандарт	Євро 5
ТРАНСМІСІЯ	
КПП	механічна, 6-ть передач - MT82
Привод	задній (RWD)
Співвідношення головної передачі	3.15
ПІДВІСКА	
Передня	незалежна, МакФерсон
Задня	залежна, листові ресори, амортизатори
Кількість листів ресор на задній осі (SRW/DRW)	1 / 2
ГАЛЬМА	
Передні	дискові, що вентилуються
Задні	дискові
Стоянкове гальмо	механічний привод
КОЛЕСА ТА ШИНИ	
Кількість коліс на задній осі (SRW/DRW)	2 / 4
Колісний диск (SRW/DRW)	6.5 x 16" / 6.0 x 16"
Шина (SRW/DRW)	235/65 R16C / 195/75 R16C
ЄМНОСТІ	
Об'єм паливного баку, л	80
МАСА ТА НАВАНТАЖЕННЯ¹	
Повна маса (GVM), кг	3 500
Споряджена маса базової моделі з урахуванням ваги водія 75 кг (SRW/DRW), кг	1 803 / 1 970
Споряджена маса базової моделі з урахуванням ваги водія та пасажирів - вага кожного 75 кг (SRW/DRW), кг	1 953 / 2 120
Навантаження для базової моделі з урахуванням ваги водія (SRW/DRW), кг	1 697 / 1 530
Навантаження базової моделі з урахуванням ваги водія та пасажирів (SRW/DRW), кг	1 547 / 1 380
Навантаження на передню вісь (SRW/DRW), кг	1 750 / 1 850
Навантаження на задню вісь (SRW/DRW), кг	2 250 / 2 450
Максимально допустима повна маса комбінації (GTM), кг	5500

¹Технічні параметри маси та навантаження надано для автомобілів комплектації Ambiente з базовим оснащенням з урахуванням розміру кузова, GVM, силового агрегату, типу приводу, переднього числа головної передачі та кількості місць, а не для конкретних версій автомобілів, специфікації яких відображено у цій пропозиції (прайс-листі).

Допустима повна маса (GVM) = споряджена маса автомобіля з урахуванням максимального корисного навантаження, обладнання, мастильних матеріалів, робочих рідин, ваги водія (75 кг) та пасажирів. **Споряджена маса** = маса укомплектованого автомобіля з урахуванням мастильних матеріалів, робочих рідин, ваги водія (75 кг) та/або з пасажирами (вага кожного 75 кг), але без вантажу. Зазначені параметри спорядженої маси є орієнтовними. **Навантаження** = повна маса автомобіля мінус споряджена маса. Збільшення комплектації автомобіля за рахунок додаткового обладнання, що встановлюється під час складання автомобіля, доукомплектування та/або його перетворення (конструктивні зміни) - призводять до зменшення корисного навантаження, оскільки споряджена маса автомобіля зростає. **Максимально допустима повна маса комбінації автомобіля - (GTM)** - маса автопоїзда.

SRW - одинарні колеса на задній осі, DRW - подвійні колеса на задній осі.



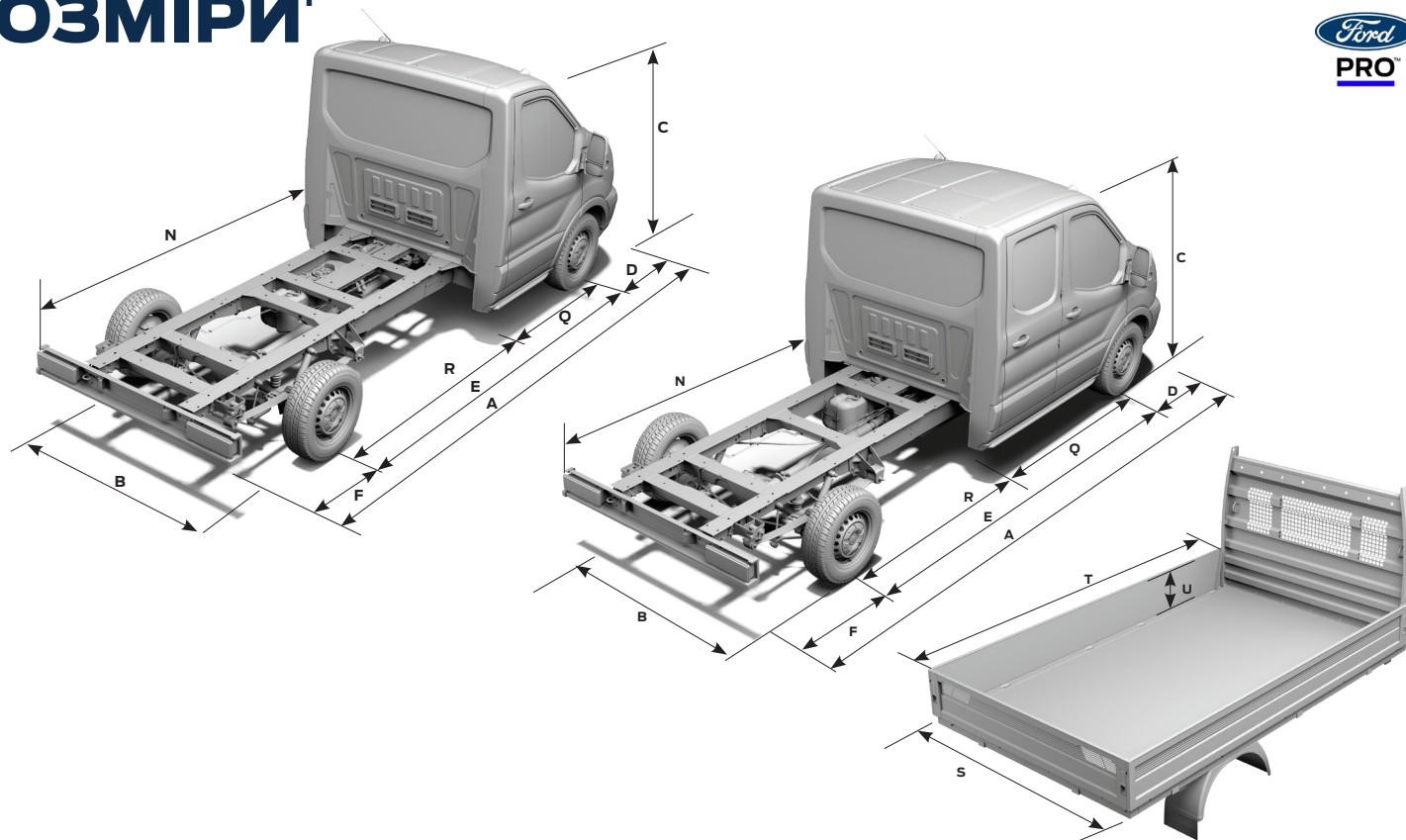

ТИП	ШАСІ ОДИНАРНА КАБІНА	БОРТОВИЙ ПОДВІЙНА КАБІНА	ШАСІ ПОДВІЙНА КАБІНА
ДОВЖИНА	L3	L3	L4
ШАСІ			
A Довжина, мм	6 022	6 022	6 404
B Ширина з дзеркалами, мм	2 474	2 474	2 474
Ширина - дзеркала згорнуто, мм	2 112	2 112	2 112
Ширина без дзеркал (SRW/DRW), мм	2 052 / 2 111	2 111	2 111
C Висота, мм	2 167 - 2 214	2 157 - 2 233	2 157 - 2 233
N Довжина рами, мм	3 592	2 777	3 159
E Колісна база, мм	3 954	3 954	3 954
D Довжина від краю передньої частини автомобіля до центру переднього колеса, мм	1 023	1 023	1 023
F Довжина від краю задньої частини автомобіля до центру заднього колеса, мм	1 045	1 045	1 427
Q Довжина від центру передньої осі до краю задньої частини кабіни, мм	1 407	2 222	2 222
R Довжина від краю задньої частини кабіни до центру задньої осі, мм	2 547	1 732	1 732
Діаметр повороту від бордюру до бордюру, м	14.0	14.0	14.0
БОРТОВИЙ			
A Довжина, мм	-	6 204	-
B Ширина без дзеркал (DRW), мм	-	2 198	-
Довжина від краю задньої частини автомобіля до центру заднього колеса, мм	-	1 227	-
T Довжина бортової платформи, мм	-	2 795	-
S Ширина бортової платформи, мм	-	2 138	-
U Висота бортів вантажної платформи, мм	-	400	-



ГАРАНТІЯ. ОБСЛУГОВУВАННЯ

ГАРАНТІЯ¹:

3 роки або 100 000 км¹ пробігу*
(перші 2 роки без обмеження за пробігом -
гарантія компанії Ford).

ІНТЕРВАЛ ТО: 50 000 км або 1 раз на 2 роки*

ГАРАНТІЯ НА ЛАКОФАРБОВЕ ПОКРИТТЯ²:
2 РОКИ без обмеження за пробігом.

ГАРАНТІЯ ВІД НАСКРІЗНОЇ КОРОЗІЇ²:
12 РОКІВ.

*залежно від того, яка подія настане раніше

ЗАХИСТ КУЗОВА

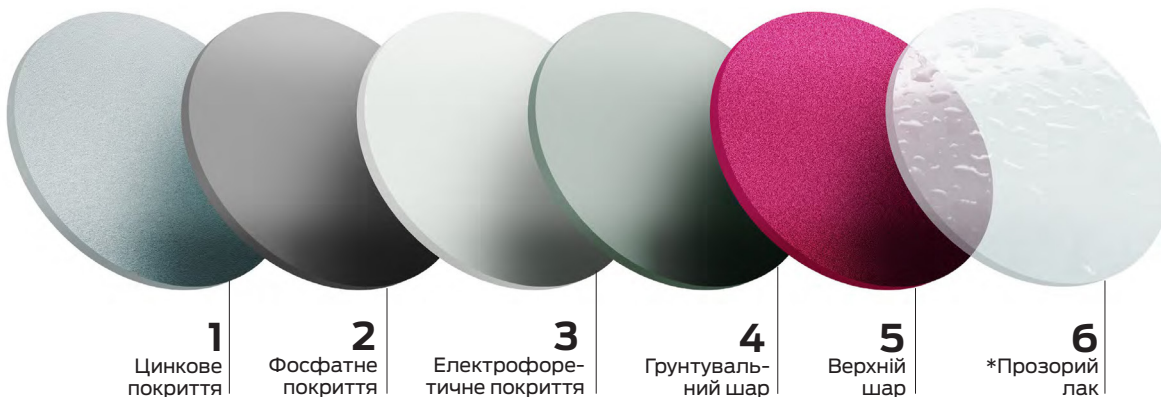

Багатоетапний процес фарбування гарантує, що ваш Transit виглядатиме найліпшим протягом багатьох років, а перфораційна 12-річна гарантія забезпечить вам ще більше спокою**.

*Окрім кольору Frozen White

** Умови гарантії див. «Сервісну книжку»

FORD ASSISTANCE

ДЛЯ КОМЕРЦІЙНИХ АВТОМОБІЛІВ

МИ ПОДБАЄМО ПРО ВАШЕ АВТО ВПРОДОВЖ 3-Х РОКІВ³

Дилери Ford



Ford.ua/dealerships



¹ Під 3 роками гарантії мається на увазі 24 місяці гарантійного строку та 12 місяців відповідно до програми «Спеціальна подовжена гарантія», що не є гарантійним строком відповідно до чинного законодавства України. Спеціальна подовжена гарантія: 12 місяців або 100 тис. км залежно від того, яка подія настане раніше (вступає в дію на наступний день після завершення дії гарантії Ford; відлік пробігу від дати придбання). Детальні умови відображено у "Сервісній книжці".

² За умов перевірки лакофарбового покриття 1 раз на рік в офіційній дилерській мережі Ford (детальні умови відображено у "Сервісній книжці").

³ FORD ASSISTANCE - ця програма передбачає допомогу в критичних ситуаціях впродовж трьох років з дати придбання автомобіля в офіційній дилерській мережі Ford в Україні (умови цієї програми відображено у керівництві «Форд Асистанс для комерційних автомобілів»).